



ИГРОВОЙ СТОЛ DFC

Артикул: АТ-150

Модель: KODO

Серия: АТ

РУКОВОДСТВО ПО СБОРКЕ

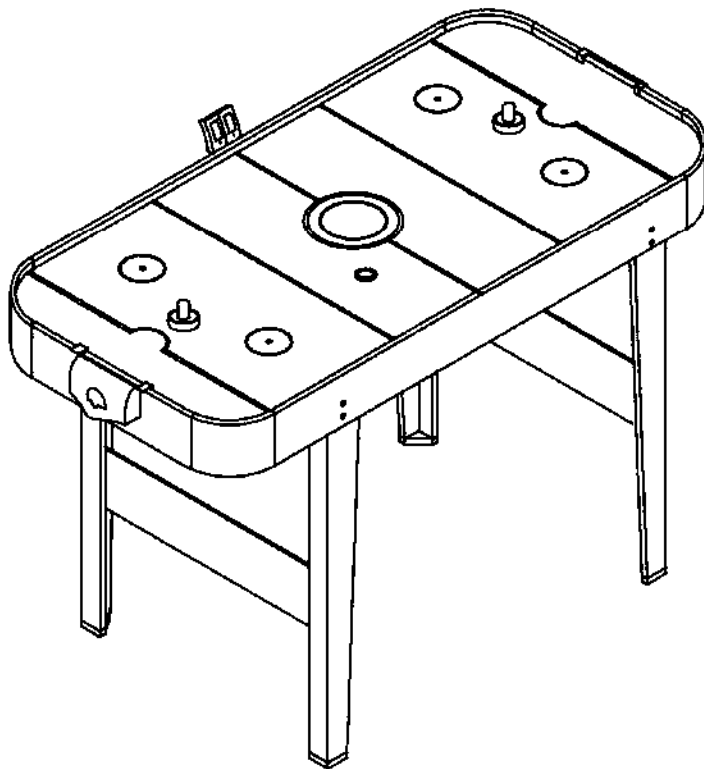

ВНИМАНИЕ!











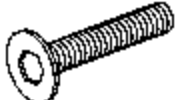

В комплект входят мелкие детали, есть вероятность удушья. Не подпускайте к изделию детей младше 3-х лет.

Сборка тренажёра должна выполняться исключительно взрослыми.

8+

EAC

СПЕЦИФИКАЦИЯ

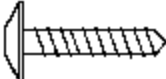
1 	2 	3 	4 
Корпус стопа 1 шт.	Левая ножка 2 шт.	Правая ножка 2 шт.	Шестигранный ключ 1 шт.
5 	6 	7 	8 
Торцевая панель 2 шт.	Болт 6x28мм 12 шт.	Шайба 16мм 12 шт.	Винт 3x12мм 12 шт.
10 	11 	12 	13 
Ворота 2 шт.	Бита 2 шт.	Игровая шайба 2 шт.	Адаптер 1 шт.
14 	15 		
Электронный счетчик очков 1 шт.	Винт 3x15мм 2 шт.		





ИНСТРУКЦИЯ ПО СБОРКЕ



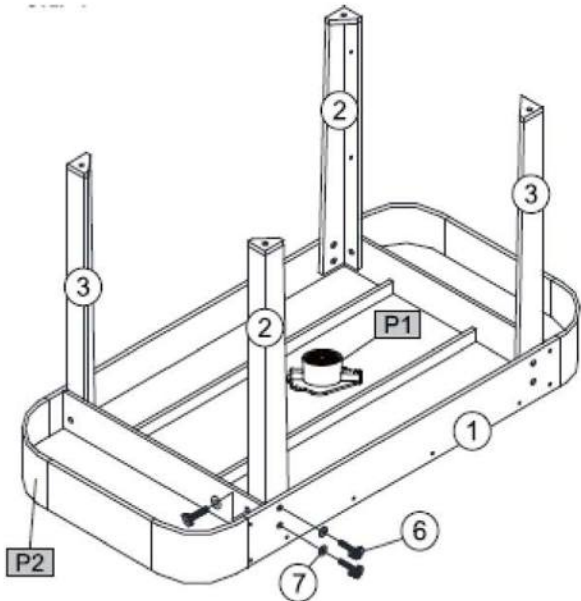
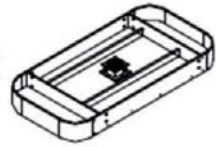

Общие положения

1. Распакуйте коробку с игровым стопом рядом с местом его установки. Пол в этом месте должен быть чистым и ровным. Положите заранее собранный корпус стопа на рабочую поверхность вверх дном, а по окончании сборки переверните его и поставьте на ножки. Для сборки данного игрового стопа требуется как минимум двое взрослых людей.

2. Достаньте из коробки все содержимое и убедитесь, что все детали из списка составных частей имеются в наличии. Для защиты игрового стопа в процессе сборки рекомендуется использовать дно коробки в качестве рабочей поверхности. Для этого осторожно разрежьте или разорвите коробку в четырех углах.

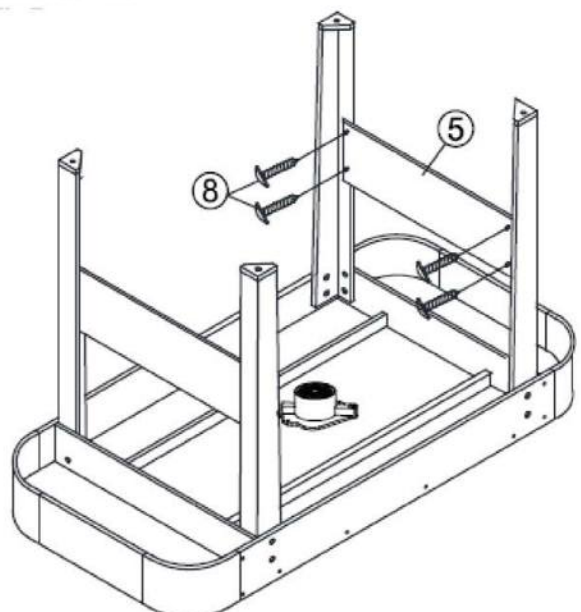
ИНСТРУКЦИЯ ПО СБОРКЕ

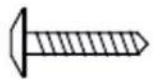
ШАГ 1	Детали	Описание
	 x1	<p>Расположите корпус стола (#1) на рабочую поверхность вверх дном. Прикрепите правые (#2) и левые (#3) ножки к корпусу стола с помощью крепёжных деталей - по три болта (#6) и три шайбы (#7) на каждую ножку.</p>
	 x2	
	 x2	
	 x12	
	 x12	

ШАГ 2	Детали	Описание
	 x2	<p>Прикрепите торцевые панели (#5) к ножкам с помощью винтов (#8) – по четыре винта на каждую панель.</p> <p>Вдвоём поднимите стол с пола, переверните его и поставьте на ножки.</p> <p>Осмотрите стол, проверьте, чтобы все соединения были плотно затянуты.</p>
	 x8	
	 <p>⚠ ВНИМАНИЕ: Будьте осторожны во время сборки, есть риск защемления рук.</p>	

<p>ВНИМАНИЕ: Чтобы перевернуть стол, как показано выше, требуется двое сильных взрослых людей.</p> <ol style="list-style-type: none"> 1. Возьмите лежащий на полу стол. 2. Переверните его. 3. Установите стол на пол, на все четыре ножки одновременно. 	
--	--

ИНСТРУКЦИЯ ПО СБОРКЕ

ШАГ 3	Детали
	8 x4
	10 x2
	13 x1
	14 x1
	15 x2

ПРИМЕЧАНИЕ

Проденьте провода от ворот (#10) через отверстия в торцевых стенках корпуса и опорах игрового поля, а затем через отверстия в боковых стенках. Закрепите провода с помощью фиксирующей застёжки. См. рис. 3А.

Закрепите ворота (#10) с двух противоположных сторон корпуса (#1) с помощью двух винтов (#8). См. рис. 3Б.

Прикрепите счетчик (#14) к боковой стенке корпуса стопа с помощью двух винтов (#15), которые необходимо устанавливать в специально предусмотренные отверстия на стенке. Подключите к электронному счетчику (#14) провода от ворот (#10). См. рис. 3В.

Подключите адаптер (#13) к двигателю (#P1). См. рис. 3Г.

ШАГ 4	Детали	Описание
	14	Снимите крышку батарейного отсека и установите две батарейки типа "AAA" (в комплект не входят).
	Примечание 1) Для работы требуются 2 батарейки типа "AAA" (Не включены в комплект). 2) Не смешивайте старые и новые батарейки. 3) Не смешивайте щелочные, стандартные (цинк-углеродные) или перезаряжаемые (никель-кадмиевые) батареи.	

ПРАВИЛА ИГРЫ

1. Когда любой из игроков зарабатывает очко, показатель на его индикаторе увеличивается на 1.
2. Первый игрок, заработавший 10 очков, считается победителем, при этом на индикаторе счётчика победителя отобразится значение "9" с точкой, которое будет мигать в течение нескольких секунд.
3. По завершению игры Вы можете нажать кнопку "СБРОС" ("RESET"), которая запустит новую игру, предварительно обнулив показатели HOME/VISITOR.

ПРИМЕЧАНИЕ:

1. Вы можете нажать кнопку "СБРОС" ("RESET") в любое время, чтобы обнулить показания счётчика.
2. Чтобы приостановить игру, нажмите кнопку "ПУСК/СТОП" ("START/STOP"). Повторное нажатие кнопки возобновит игру.